

Piallatura

Lavorazione di superfici piane, con asportazione di truciolo ottenuta mediante un moto di lavorazione rettilineo alternato, posseduto dall'utensile o dal pezzo, mediante *limatrici*, *piallatrici*, *stozzatrici*.

moti

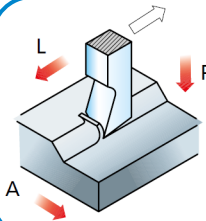

- L = moto di lavoro;
- A = moto di avanzamento rettilineo intermittente;
- P = moto di appostamento rettilineo intermittente

utensili

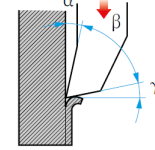
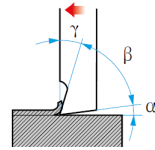

limatrici

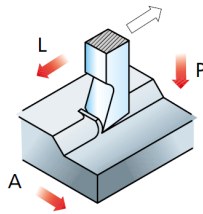
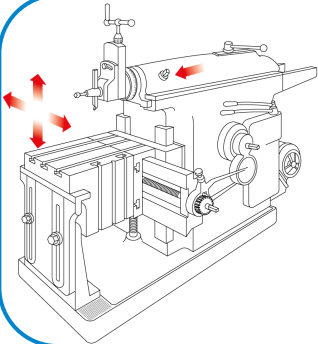

L = lavoro: utensile;
A = avanzamento: pezzo;
P = appostamento: utensile

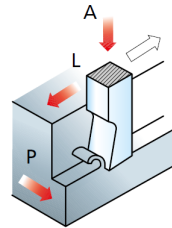

L = lavoro: utensile;
A = avanzamento: utensile;
P = appostamento: pezzo

piallatrici

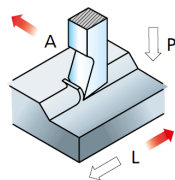
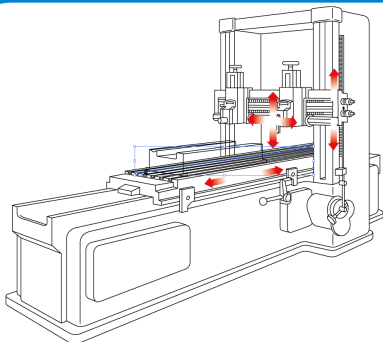

L = moto di lavoro del pezzo;
A = avanzamento: utensile;
P = appostamento: utensile

lavorazioni

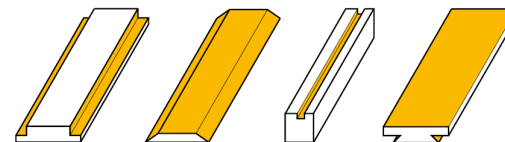

stozzatrici

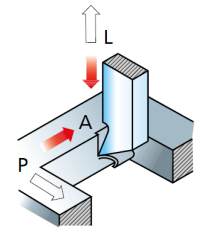
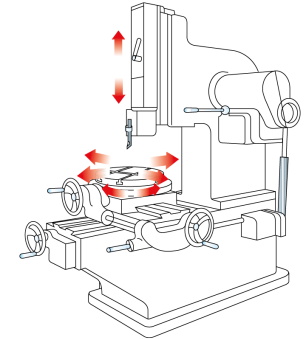

L = lavoro: utensile;
A = avanzamento: pezzo;
P = appostamento: pezzo

lavorazioni

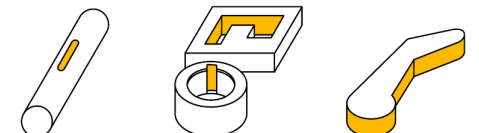

Taglio a macchina

Si esegue con **segatrici**, che effettuano il taglio del materiale con asportazione di truciolo mediante utensili a taglienti multipli (seghe).

- **segatrici**: utensile a disco seghettato, con moto di lavoro rotatorio;
- **troncatrici**: segatrici di dimensioni limitate;
- **segatrici a nastro**: utensile seghettato ad anello; moto rettilineo in zona di lavoro;
- **segatrici con seghetti alternativi**: utensile a nastro con moto rettilineo alternato

Alesatura

Lavorazione di finitura di un foro, eseguita cioè con ristrette tolleranze dimensionali di forma (cilindricità, circolarità, coassialità ecc.) e di rugosità.

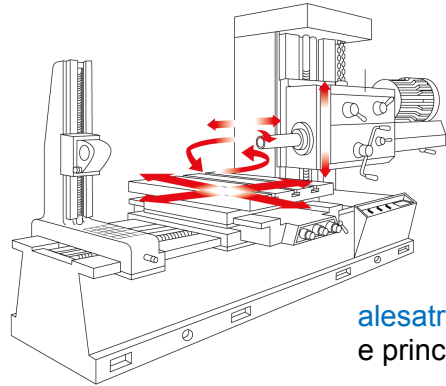

alesatrice orizzontale
e principali movimenti

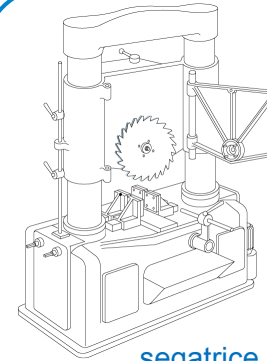

segatrice

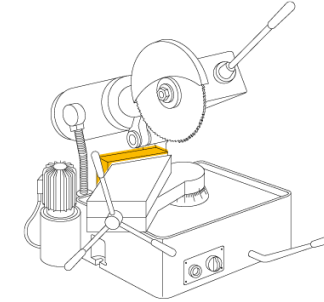

troncatrice

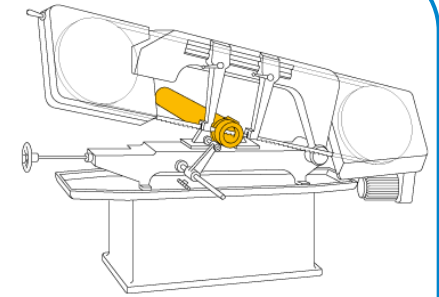

segatrice a nastro

Brocciatura

Lavorazione con asportazione lineare e progressiva di truciolo da superfici interne ed esterne per mezzo di una **broccia**, utensile a denti multipli.



forme ottenute da brocciatura di un foro circolare

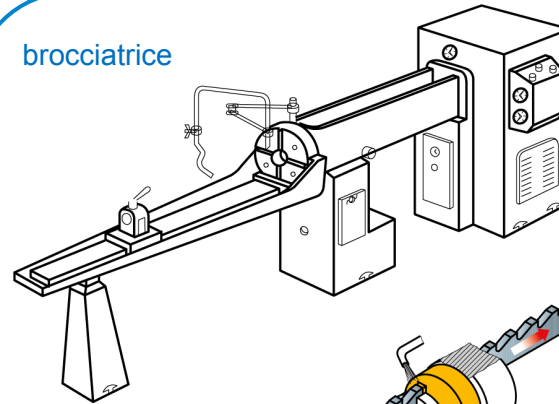

brocciatrice



broccia

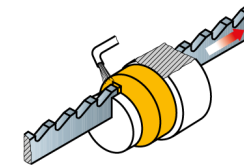

Brocciatura di una
cava per linguetta

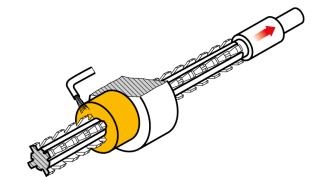

Brocciatura di un
profilo scanalato